

1 AX Entrée au trot de travail  
X Arrêt. Salut

2 XCMB Trot de travail.

3 B Trot rassemblé  
BX Demi-cercle à droite de 20m  
XM Reprise de piste en M

4 MCHE Trot de travail

Conduite en ligne droite sur la ligne du milieu, régularité et impulsion  
Transition vers l'arrêt.  
Immobilité, au carré, cheval sur la main.

Transition vers le trot de travail.  
Régularité et impulsion ;  
Incurvation et contact.

Transition vers le trot rassemblé., souplesse, incurvation, précision  
Impulsion. Qualité du trot rassemblé, cadence

Transition vers le trot de travail. Régularité, impulsion  
Contact et incurvation

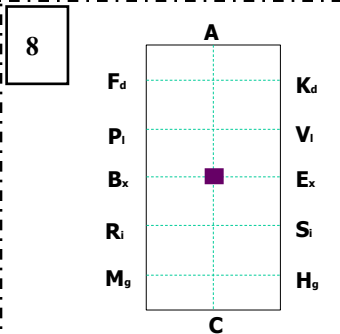
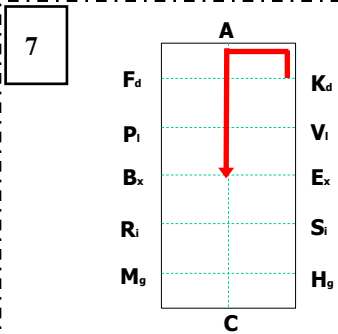
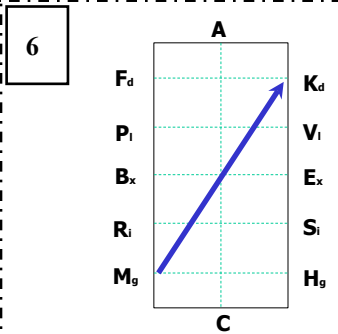
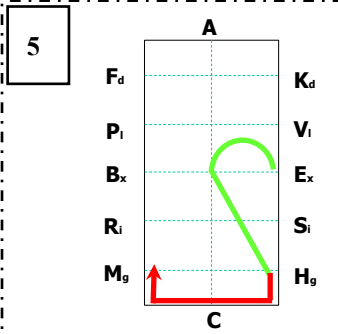

5 E Trot rassemblé  
EX Demi-cercle à gauche de 20m  
XH Reprise de piste en H  
HCM Trot de travail.

6 MXK Trot allongé

7 KADX Trot de travail

8 X Arrêt, 5-6 secondes

Transition vers le trot rassemblé, souplesse, incurvation, précision, impulsion, qualité du trot rassemblé, cadence.  
Transition vers le trot de travail. Régularité, impulsion, contact et incurvation.

Transition vers le trot allongé, allongement des foulées en gardant l'équilibre, impulsion, rythme, qualité de l'extension.

Transition vers le trot de travail.  
Régularité, impulsion, contact et incurvation

Transition vers l'arrêt.  
Immobilité au carré et sur la main.

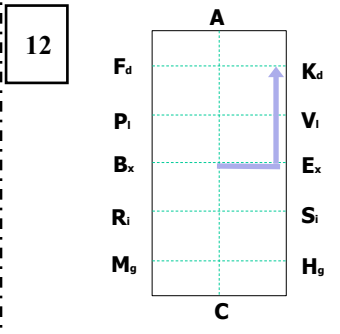
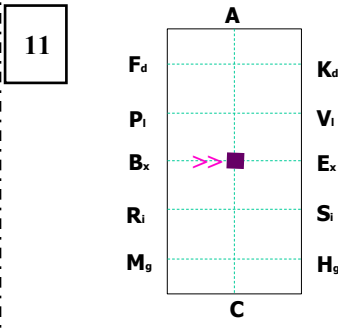
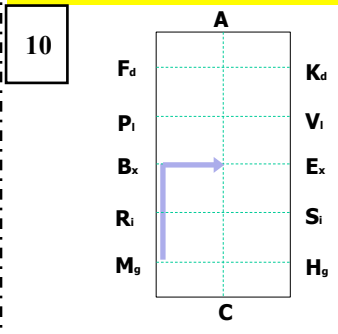
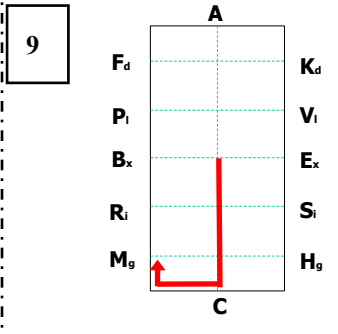

9 XCM Trot de travail

10 MBX Pas

11 X Arrêt. Le meneur sur la ligne du milieu.  
Reculer de 5-6 foulées.

12 XEK Pas

Transition vers le trot de travail. Régularité, impulsion, contact et incurvation.

Transition vers le pas. Relaxation, régularité et rythme, énergie, se méjuge.

Transition vers l'arrêt et le reculer. Qualité des foulées bien diagonalisées, contact stable, obéissance et rectitude.

Transition vers le pas. Relaxation, régularité et rythme, énergie, se méjuge.



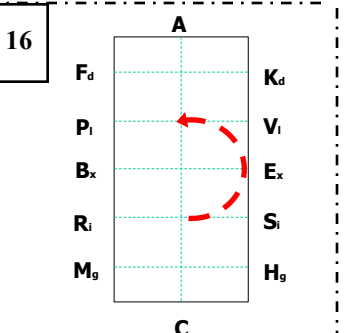
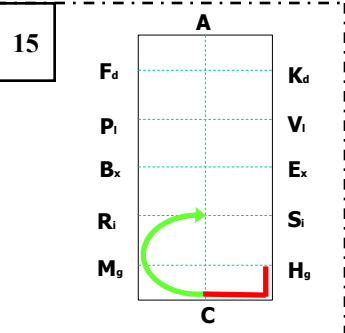
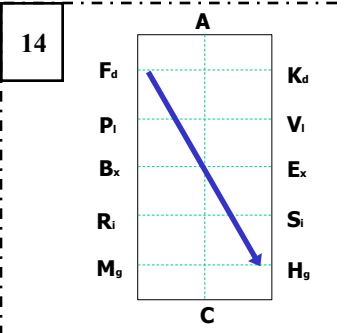
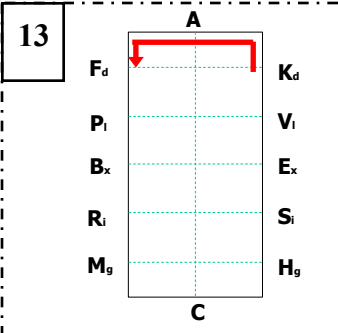

13 KAF Trot de travail

14 FXH Trot allongé

15 HC CI Trot de travail  
Trot rassemblé, boucle à droite de 25 m.

16 IL Boucle à gauche de 30m, extension du cadre

Transition vers le trot de travail. Régularité, impulsion, contact et incurvation.

Transition vers le trot allongé, allongement des foulées, impulsion, rythme, équilibre, qualité de l'extension.

Transition vers le trot de travail. Régularité, impulsion, contact et incurvation.  
Transition vers le trot rassemblé, souplesse, incurvation, précision, impulsion. Qualité du rassemblé, cadence.

Transition vers le trot de travail. Extension progressive vers l'avant et vers le bas, le chanfrein en avant de la verticale, la bouche pas en dessous de la pointe de l'épaule, contact stable, impulsion, précision, équilibre, rectitude, tout en gardant le rythme.

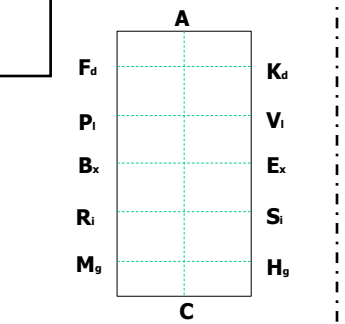
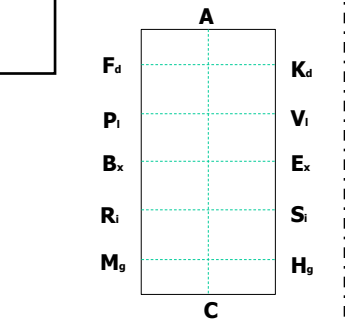
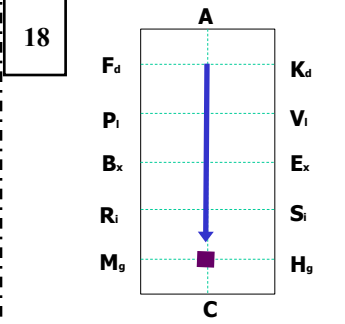
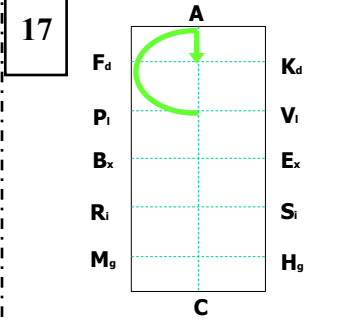

17 LA Trot rassemblé, boucle à droite de 25m  
AD Trot rassemblé

18 DXG Trot allongé  
Arrêt progressif, salut

Transition vers le trot rassemblé, souplesse, incurvation, précision, impulsion, qualité du rassembler, cadence (tempo).

Transition vers le trot allongé, étirement, impulsion, rythme, équilibre et qualité de l'extension. Transition progressive vers l'arrêt. Immobilité, au carré, sur la main.

**19**  
**MENEUR**  
Utilisation des aides, tenue des guides et du fouet, position sur le siège, précision des figures et des transitions. La note doit être le reflet constant de la précision et des transitions.

**20**  
**IMPRESSION GENERALE, PRESENTATION**  
Tenues du meneur et du/des groom(s), adéquation, propreté, réglage et harmonie des harnais et de la voiture. Aptitude physique, harmonie et condition des chevaux. Impression de l'ensemble. Harmonie entre le meneur et le cheval.

**Colour Code**

- Arrêt
- Pas
- Pas Libre
- Pas allongé
- Trot Rassemblé
- Trot de Travail
- Trot moyen
- Trot Allongé
- Galop Rassemblé
- Galop de travail
- Galop moyen
- Galop allongé
- Reculer
- Guides en une main

