

CONGRÈS FÉDÉRAL  
AVIGNON 2019

Plénière spectacle du  
mercredi 16 janvier

---

**TOUS AU SPECTACLE !**

# PLAN DE LA PRESENTATION



1. Informations pratiques
2. Intervention de bienvenue / Jean-Louis Legoux
3. Atouts, formules et budget /  
Véronique Peschard
4. Le Carrousel et l'atelier spectacles /  
Anne Boulle
5. Le Brevet Fédéral Spectacles  
Equestres Club 1 et 2 / Jean-Louis  
Legoux
6. Les outils FFE Spectacles
7. La suite du Congrès

# ACCUEIL



- ▶ Informations pratiques AVIGNON TOURISME
- ▶ Informations pratiques FFE
- ▶ Présentation du Congrès
- ▶ Mot de bienvenue de Jean-Louis Legoux

# PRÉSENTATION DU CONGRÈS

## MERCREDI

- ▶ 9h30-11h Hall E  
Plénière
- ▶ 11h-12h Hall H Atelier  
Leçons de liberté
- ▶ 12h-13h30 Hall E  
Déjeuner self
- ▶ 14h-17h Hall A **Poney  
Passion** en petit  
groupe + débriefing

## JEUDI

- ▶ 9h-12h30 Hall E Plénière
- ▶ 12h30-14h Hall E Déjeuner
- ▶ 14h-17h Halls E, H et J Ateliers
- ▶ 17h30 Hall I, présentation  
chevaux Camargue suivie d'un  
apéritif
- ▶ 20h30 Hall A **Crinières d'Or**  
suivies de rencontres avec les  
artistes

# ATOUPS ET FORMULES A PROPOSER



## LE SPECTACLE AU CLUB

INTERVENTION DE VERONIQUE  
PESCHARD

*Experte Fédérale Spectacles*

- ▶ Les atouts du spectacle
- ▶ Les différentes formules à proposer à ses cavaliers
- ▶ Financer l'activité

# Les atouts du spectacle 1 / 2

## POUR LE CAVALIER

- ▶ Crée une motivation forte par la nouveauté
- ▶ Fait comprendre le fonctionnement du cheval
- ▶ Incite à perfectionner sa technique équestre
- ▶ Fait focaliser sur l'objectif, ce qui met en confiance

## POUR LA CAVALERIE

- ▶ Désensibilise aux aléas extérieurs.  
Habitue aux bruits, aux applaudissements, aux lumières, aux surprises...
- ▶ Améliore la qualité de son dressage
- ▶ La rend plus polyvalente

# Les atouts du spectacle 2 / 2

## POUR L'ENSEIGNANT

- ▶ Est facteur de motivation
- ▶ Le place dans un rôle gratifiant de leader et d'expert apte à répondre aux demandes techniques de ses cavaliers
- ▶ Facilite le travail par ateliers en s'appuyant sur la pédagogie différenciée

## POUR LE CLUB

- ▶ Crée une émulation qui fait émerger les talents
- ▶ Est facteur de cohésion
- ▶ Fait rayonner le club dans son environnement
- ▶ Permet de motiver des collaborations avec école de danse, de musique, de gymnastique...

# Les différentes formules 1 / 4

## L'ANIMATION

- ▶ Le spectacle peut être une animation au cours d'un stage ou le dimanche
- ▶ On propose 5 fois 1h à 1h30 pour monter un petit numéro à présenter devant les familles

Exemples dans le *Guide  
Fédéral Spectacle Club*

## LE PROJET STAGE

- ▶ On propose un stage pour monter un spectacle avec chaque jour par exemple :
  - Une séance voltige, poste hongroise, travail à pied, amazone, etc.
  - Un temps mise en scène et chorégraphies
  - Un temps décor et costumes, etc.



# Les différentes formules 3 / 4

## LE FORFAIT SEANCES SPECTACLE

- ▶ Sur le même principe que le forfait compétition, on propose une séance hebdomadaire payante dédiée par exemple à la monte en amazone, aux longues rênes, à la voltige cosaque, à la poste hongroise, au travail à pied...
- ▶ Ce peut être un choix du cavalier ou une deuxième heure
- ▶ On programme ses spectacles longtemps à l'avance et l'on fait appel aux volontaires
- ▶ Les répétitions et le spectacle sont offerts si l'on se fait défrayer pour les représentations

# Les différentes formules 4 / 4

## LA SOIREE CABARET AU CLUB

- ▶ On met l'acquisition des compétences spectacles au programme des séances hebdomadaires et des stages
- ▶ On fait appel aux volontaires pour monter un projet spécifique de représentation
- ▶ On étudie un forfait qui comprend toutes les répétitions et toutes les représentations
- ▶ On agence son club en cabaret pour une soirée où l'on fait payer le dîner-spectacle (Voir ***Ref Collector*** Page 42)

# Financer l'activité

- ▶ En général, le tarif d'une séance spectacle est le même que le tarif d'une séance classique
- ▶ Le tarif d'un stage est du même ordre que tous les autres stages, selon les prestations
- ▶ Utiliser le système D pour décors et costumes
- ▶ Veiller à rester dans le cadre de l'enseignement de l'équitation artistique et de fantaisie pour ne pas être requalifié en organisateur de spectacle

Toutes les précisions sont dans l'espace Ressources de [ffe.com](http://ffe.com) rubrique Activités / [Spectacle](#) S'identifier



**PLACE A VOS  
QUESTIONS**

# LE CARROUSEL



## LE SPECTACLE AU CLUB

INTERVENTION D'ANNE BOULLE,  
*Experte Fédérale Spectacles*

- ▶ Origine du carrousel
- ▶ Les différents carrousel
- ▶ Les atouts du carrousel
- ▶ Le cahier de figures de carrousel

# Origine du carrousel

- ▶ A l'origine, le carrousel est un jeu militaire qui se compose d'une suite d'exercices à cheval exécutés par des quadrilles de seigneurs richement vêtus
- ▶ Ils sont entremêlés de représentations allégoriques tirées de la fable ou de l'histoire
- ▶ On n'en trouve pas trace avant Henri IV
- ▶ Importé d'Italie, le premier carrousel en France eut lieu en 1605 à l'Hôtel de Bourgogne
- ▶ Louis XIII et Louis XIV en donnèrent de très brillants
- ▶ Ils cessèrent d'être de mode au XVIIIème siècle



# Le Carrousel Royal de 1662 aux Tuileries



Au centre, Louis XIV à la tête du quadrille des romains

# Le Carrousel Royal de 1662 aux Tuileries

- ▶ Organisé les 5 et 6 juin dans la cour du palais des Tuileries, devant 10 à 15 000 personnes (Actuelle Place du Carrousel)
- ▶ Tribune monumentale pour la reine mère Anne d'Autriche, la reine Marie-Thérèse et les dames de la cour
- ▶ 5 quadrilles des peuples du monde : Romains, Perses, Turcs, Indiens (d'Inde) et «Sauvages» de l'Amérique
- ▶ Courses de bagues et de têtes
- ▶ C'est à cette occasion que Louis XIV prit le Soleil pour emblème et la devise ***Nec Pluribus Impar*** (A Nul autre Pareil)



# Définition du carrousel

- ▶ Aujourd'hui, c'est un court spectacle durant lequel les cavaliers exécutent en musique des figures d'ensemble
- ▶ De nombreux spectacles équestres sont construits sur la base de carrousels
- ▶ Le carrousel est aussi une discipline de compétition FFE qui donne lieu à des prestations très remarquables
- ▶ Les compétitions font l'objet d'un règlement qui vise à assurer l'équité des chances

# Carrousels des académies

Le Cadre Noir de Saumur, la Garde Républicaine, l'École Espagnole de Vienne et l'École royale andalouse de Jerez de la Frontera présentent des carrousels très renommés



*Le Cadre Noir de Saumur*

*L'École Espagnole de Vienne*

# Atouts du carrousel pour un club

## GENERAUX

- ▶ Le travail en groupe apprend à regarder autour de soi, à communiquer avec les autres et à respecter les autres
- ▶ Adapter les allures au rythme de la musique ouvre sur un travail pédagogique pour développer rythme, cadence, contrôle des allures...
- ▶ Cela amène ses cavaliers au dressage de manière ludique

## TECHNIQUES

- ▶ Contrôle de la vitesse
- ▶ Contrôle de la direction
- ▶ Contrôle des allures
- ▶ Précision du tracé
- ▶ Apprentissage du déplacement au botte à botte
- ▶ Apprentissage de la conduite à une main

# Spectacle ou compétition ?

## SPECTACLE : GRANDE LIBERTÉ

- ▶ Toute liberté pour réaliser une présentation en musique et costumée
- ▶ Les décors peuvent contribuer à habiller la présentation
- ▶ Possibilités intéressantes en longues rênes ou à pied

## COMPÉTITION : RÈGLEMENT PRÉCIS

- ▶ Conditions de temps accordé : 6 minutes
- ▶ Tous les cavaliers en selle
- ▶ Pas de décor
- ▶ Pas de piétons
- ▶ Catégories selon le nombre de cavaliers

# Les figures de carrousel

- ▶ Tout est imaginable et l'originalité des figures est une recherche constante
- ▶ Les figures de manège sont très utilisées
- ▶ La multitude des combinaisons permet un nombre infini d'enchaînements
- ▶ Le cahier de figures de carrousel suivant a été réalisé pour l'atelier de jeudi
- ▶ Il sera distribué au début de l'atelier et mis en ligne
- ▶ Les figures sont en général géométriques : rondes, carrées, en triangle, avec différents types de croisements et de lignes, etc.

# Les différents cœurs

**ROND**

**Modèle 1**

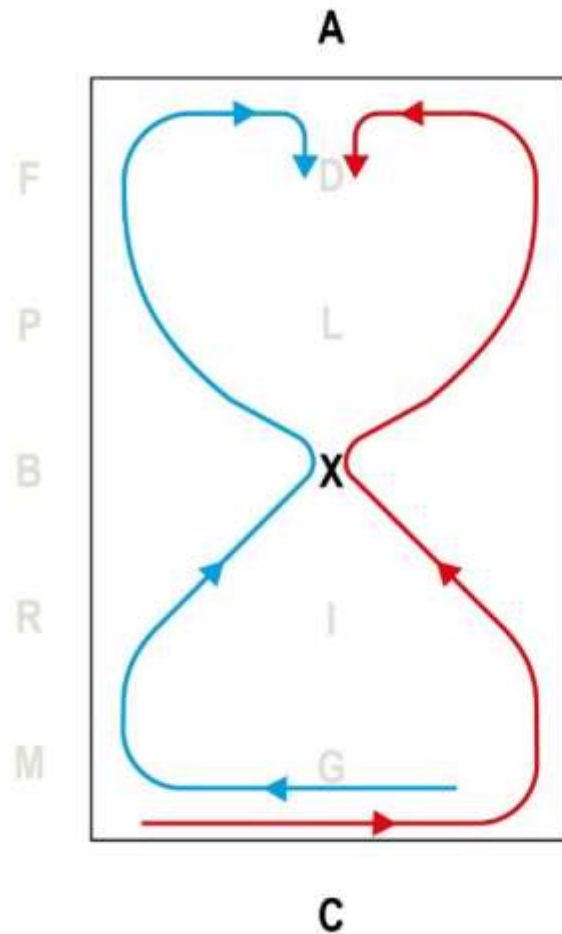

**Modèle 2**

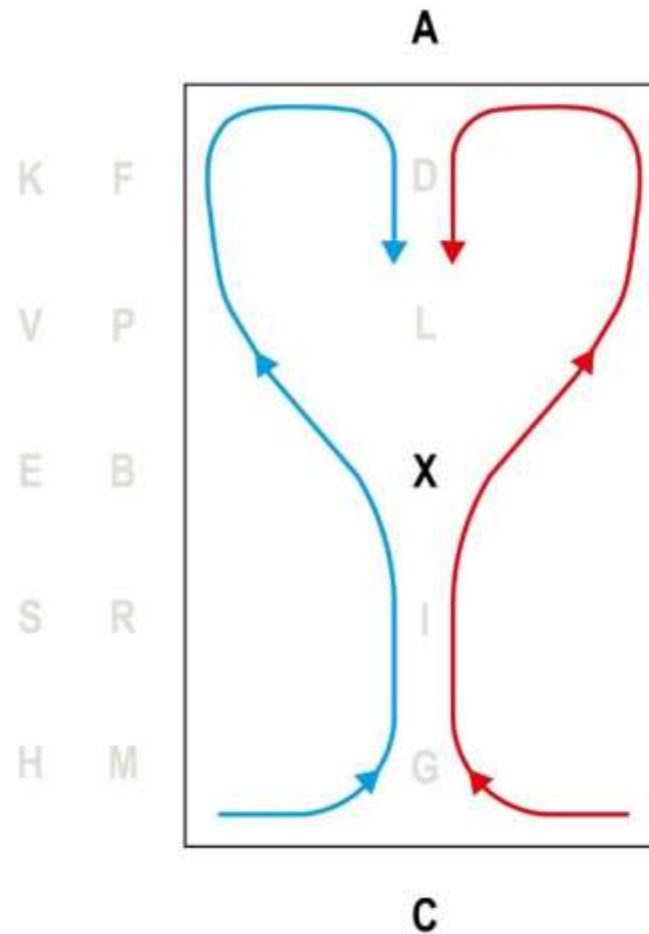

**Modèle 3**

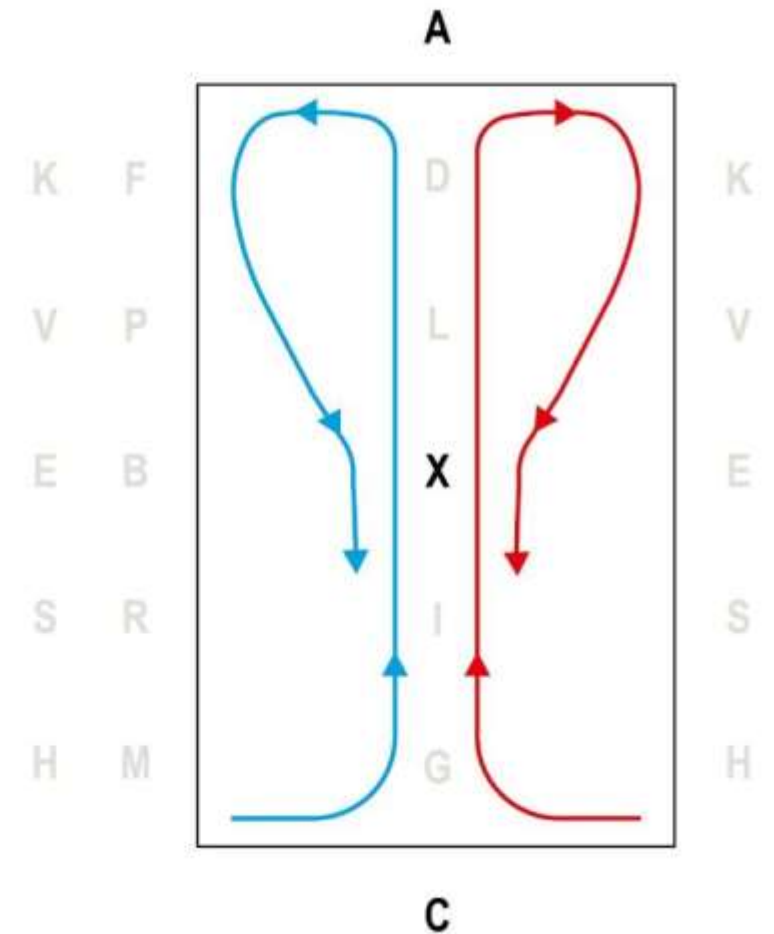

# Les ailes de moulin

ROND

Temps 1

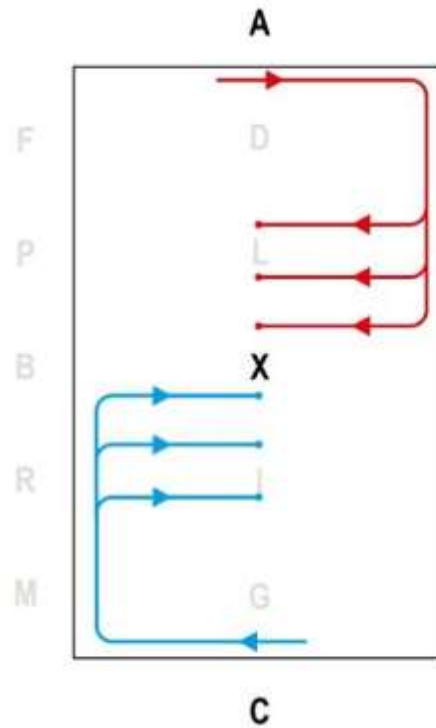

Temps 2

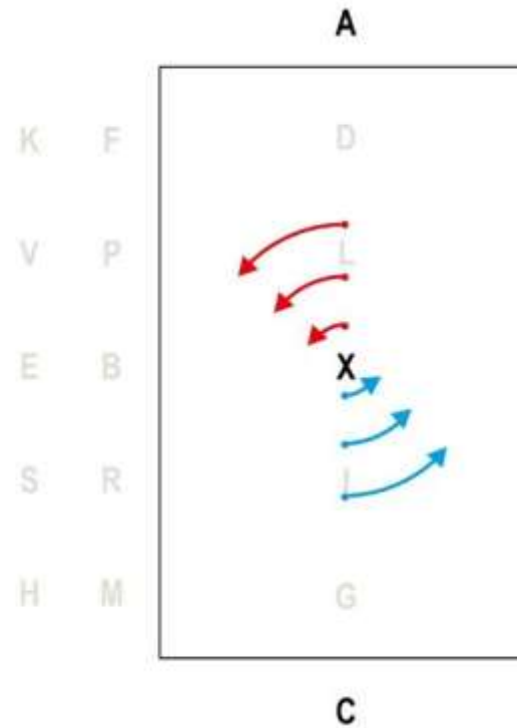

Temps 3

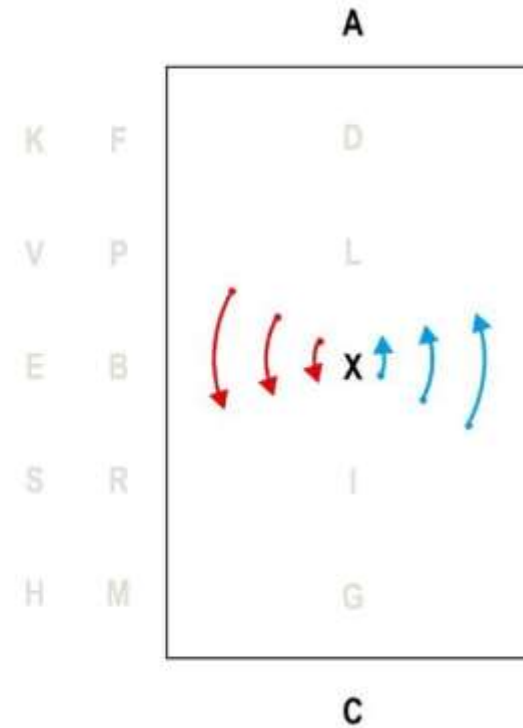

Temps 4

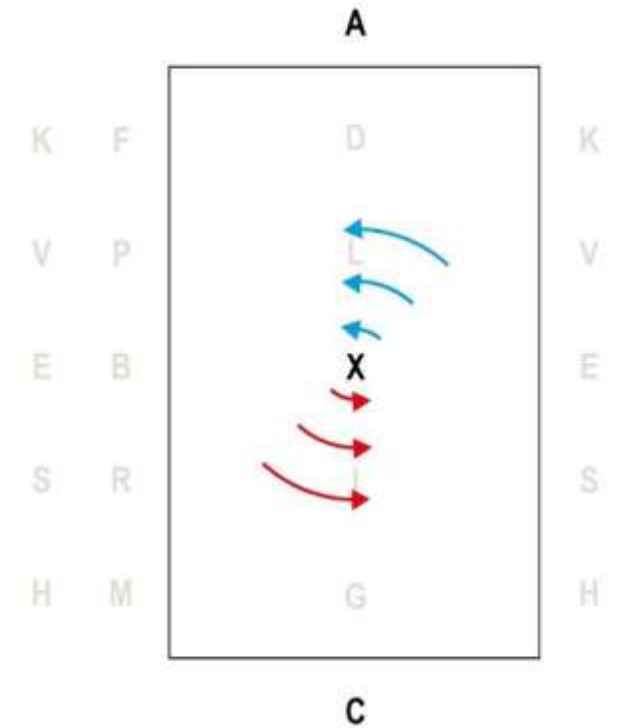

*Chaque reprise double individuellement et s'arrête sur la ligne du milieu.*

*Le cendre tourne sur lui-même.*

*Plus on va vers l'extérieur du moulin, plus on va vite.*



# Le peigne

# L'amande

Temps 1

Temps 2

Figure

Sortie

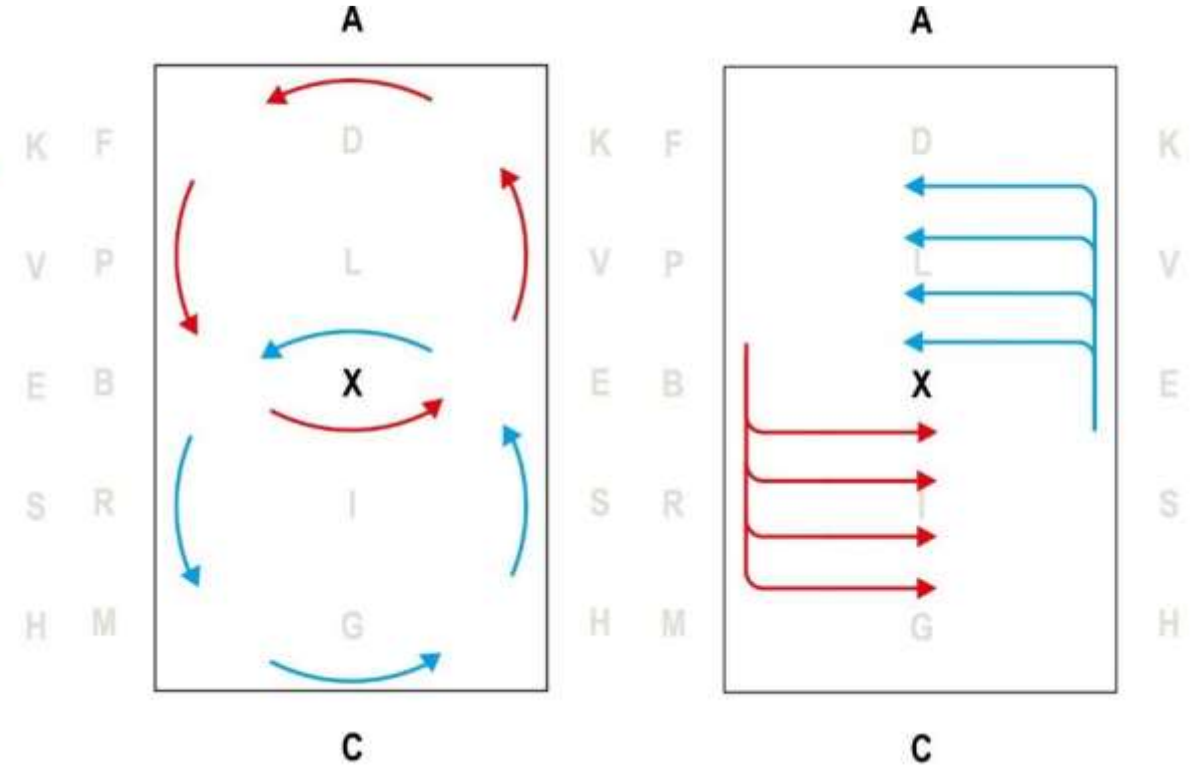
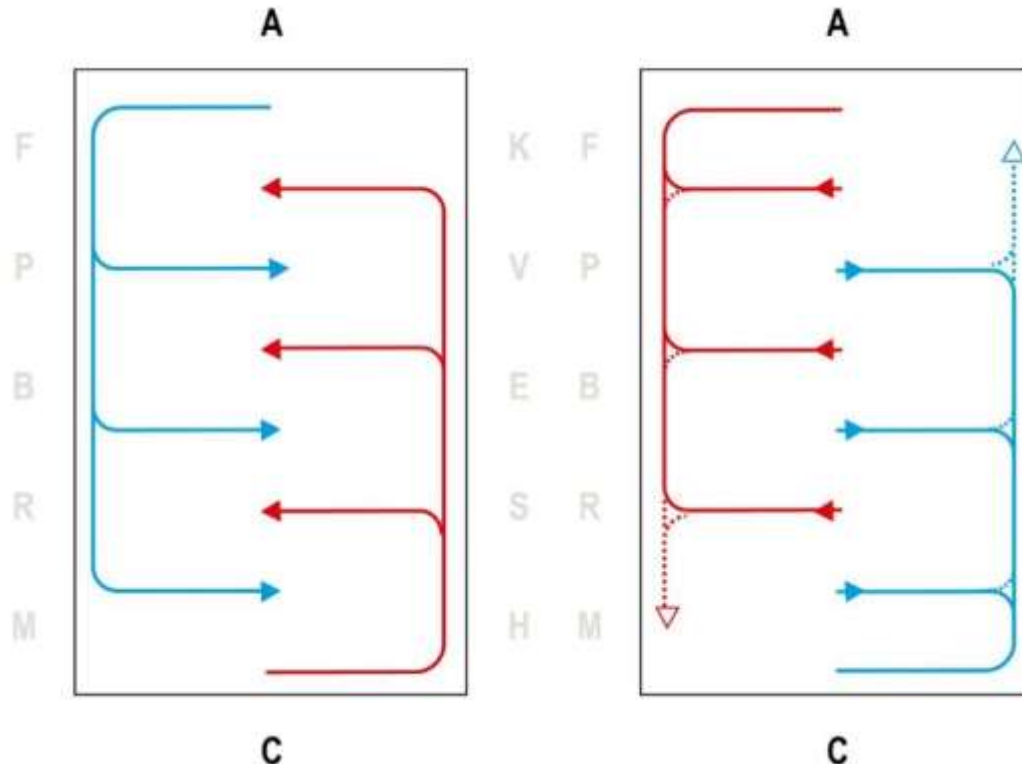

## Options de sortie :

- Pas de changement de main
- Changement de main d'une des 2 reprises
- Changement de main des 2 reprises

Deux cercles à la même main qui se croisent au trot ou au galop

Sortie par exemple vers les ailes de moulin



# Les différents épis

ALIGNEMENTS

## Modèle 1

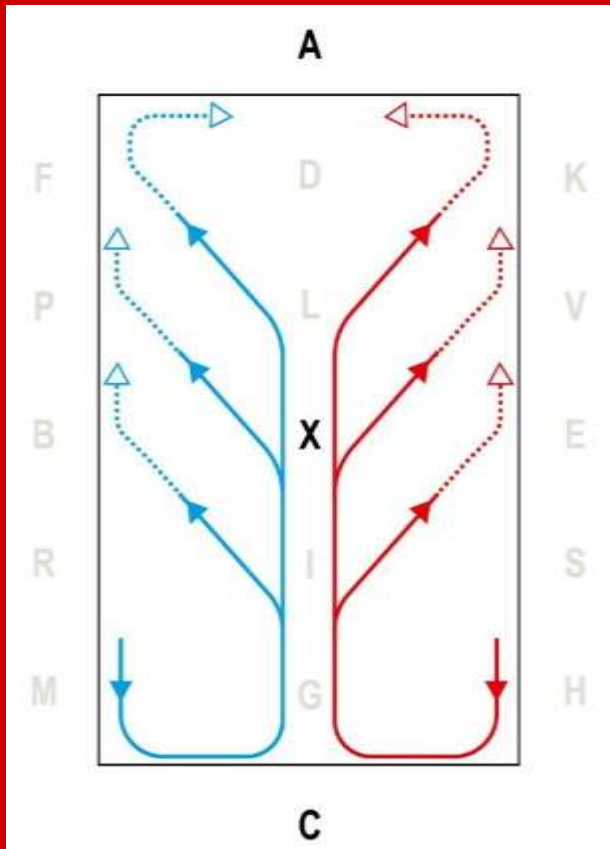

## Modèle 2

### Entrée

### Sorties

*Option A  
Au botte à botte*

*Option B  
En reprise*

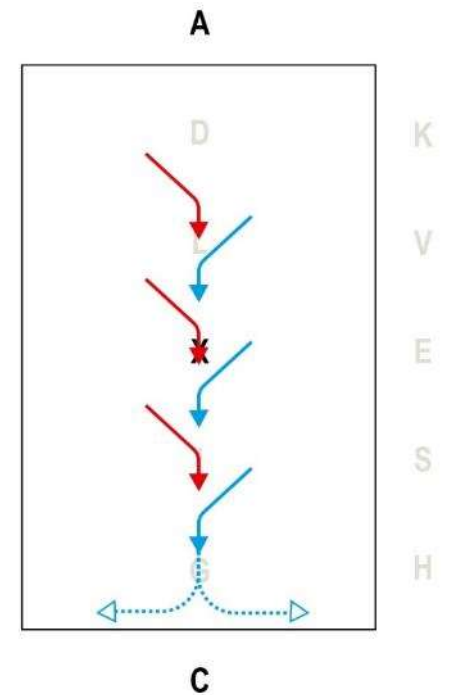
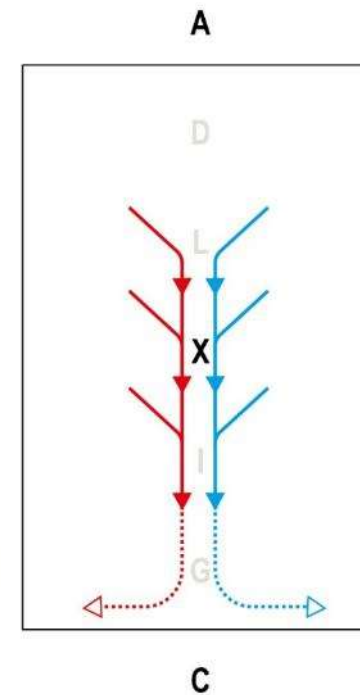
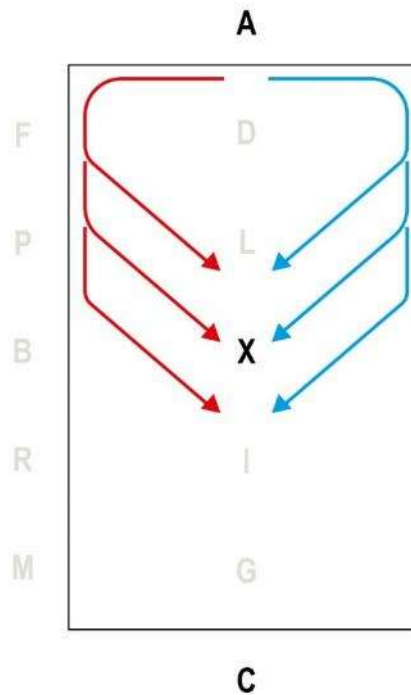

# Le croisement express

CROISEMENTS

Temps 1

Temps 2

Temps 3

Temps 4

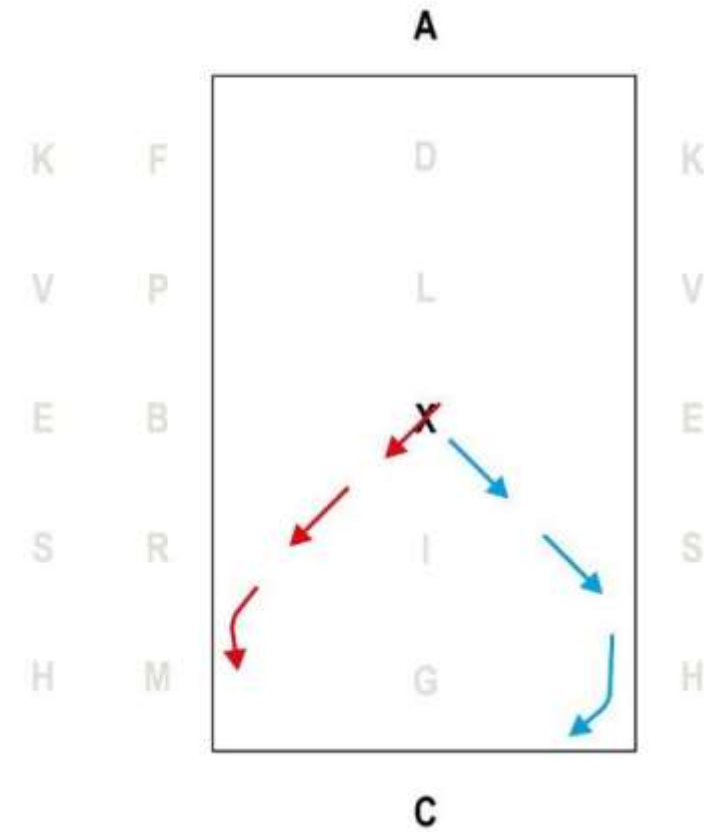
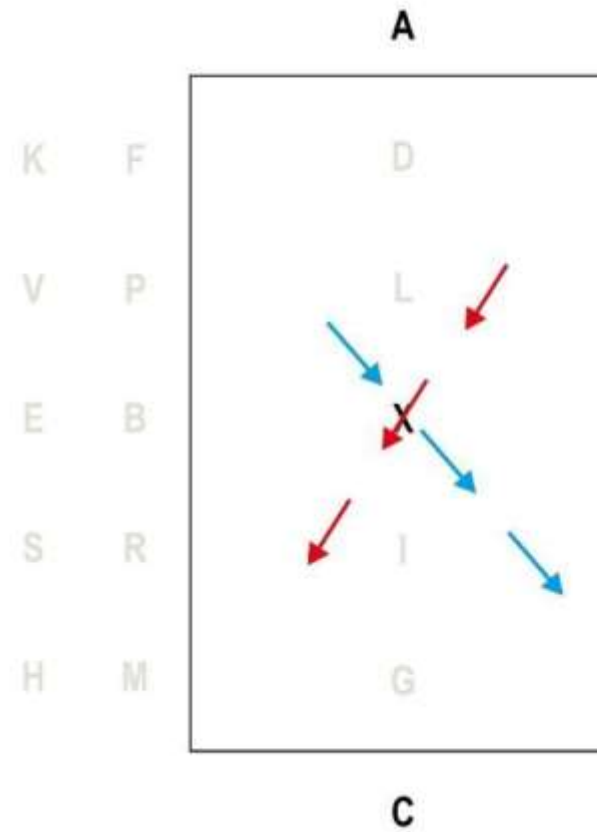
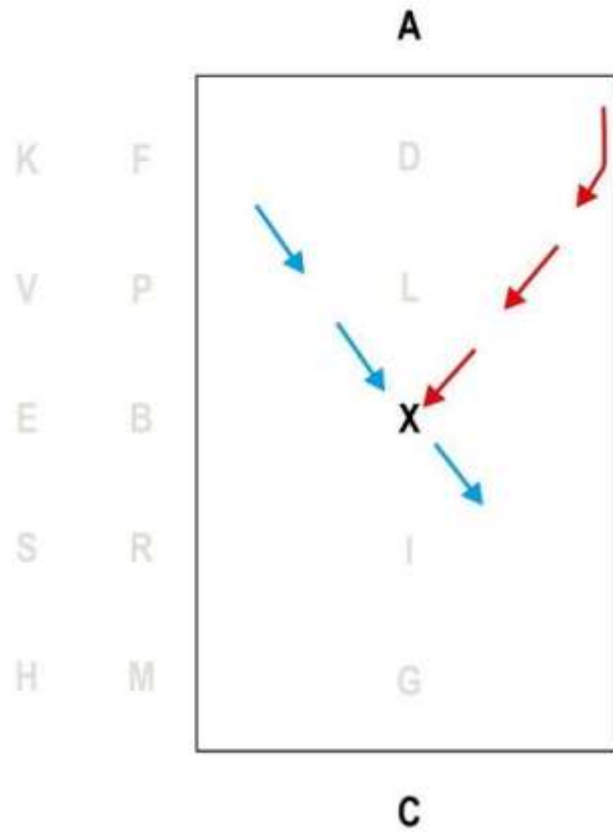
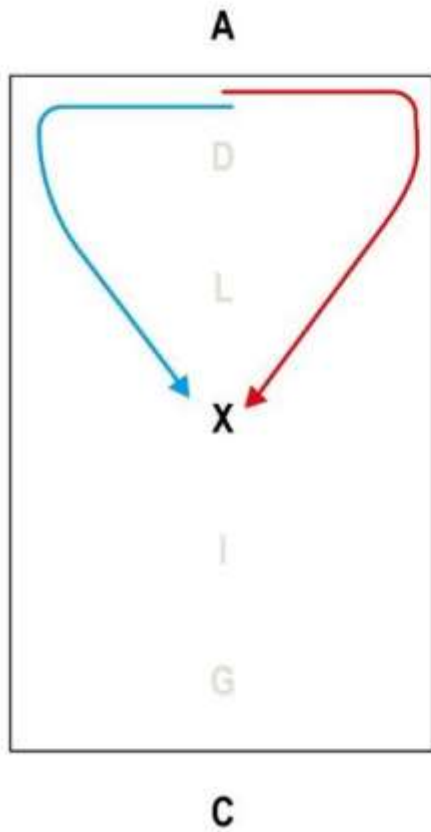

# Le carré

CROISEMENTS

Temps 1

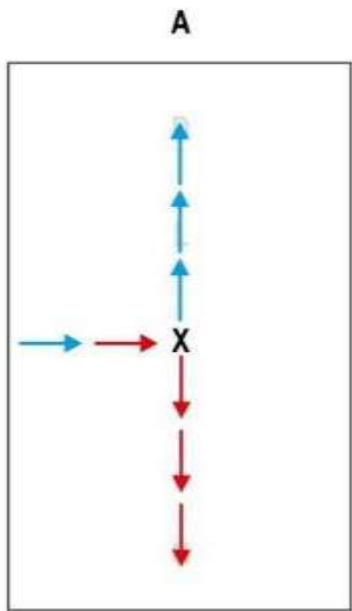

Temps 2

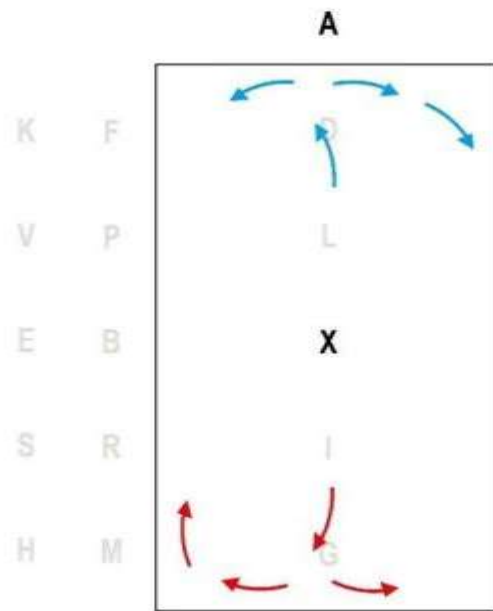

Temps 3

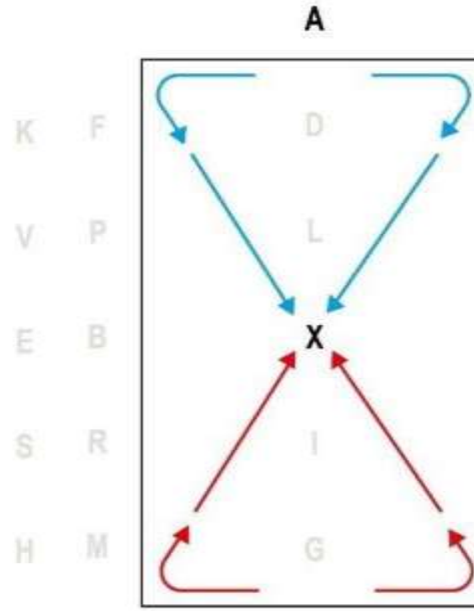

Temps 4

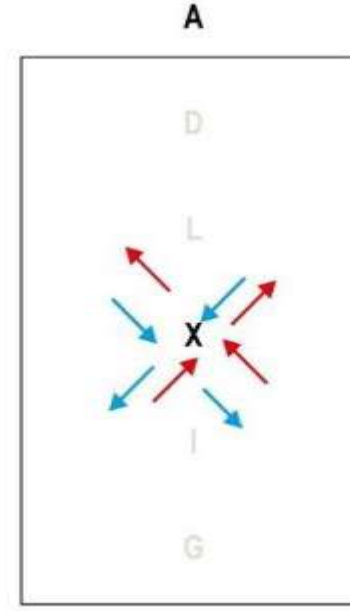

Temps 5

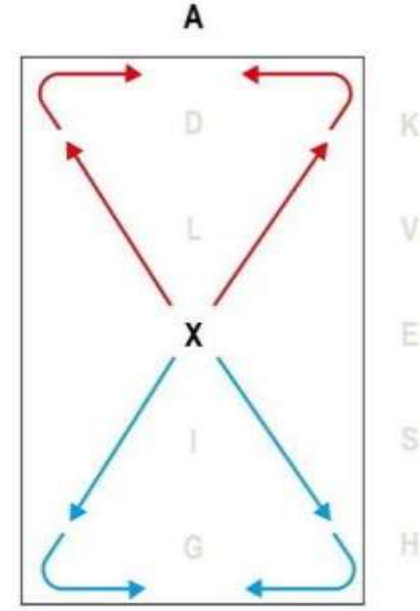

*C'est un double croisement express en X.*

*Les groupes se croisent au centre des diagonales, 4 cavaliers par 4 cavaliers.*

*Ils respectent la règle de priorité fixée, droite ou gauche.*

*Priorité à droite : chacun laisse passer celui qui est à sa droite.*

# Les retrouvailles

REALIGNEMENT

## Option A

*Arriver face à face et  
se remettre en reprise  
sur un doubler dans la longueur*

## Option B

*Arriver au botte à botte et  
se remettre en reprise  
sur la diagonale*

Temps 1

Temps 2

Temps 1

Temps 2

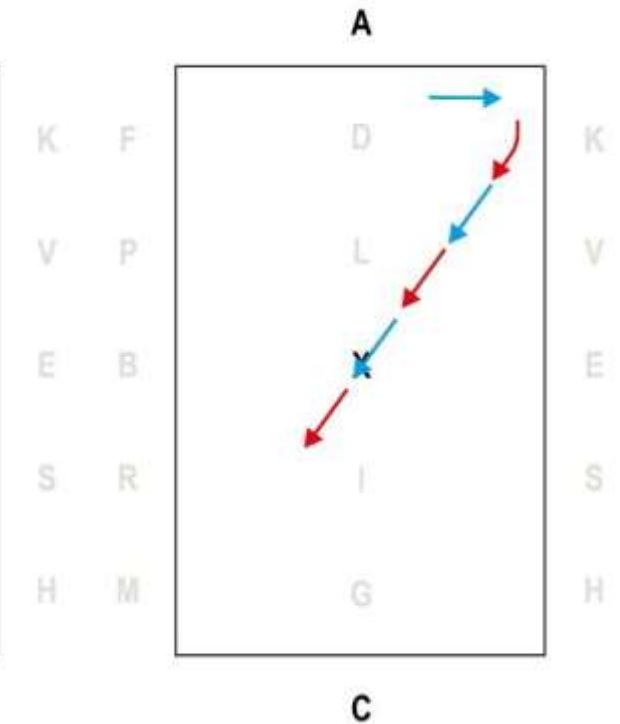
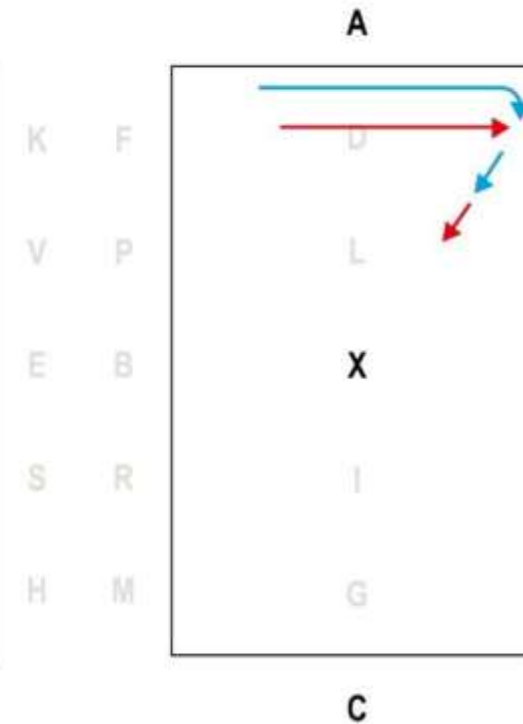
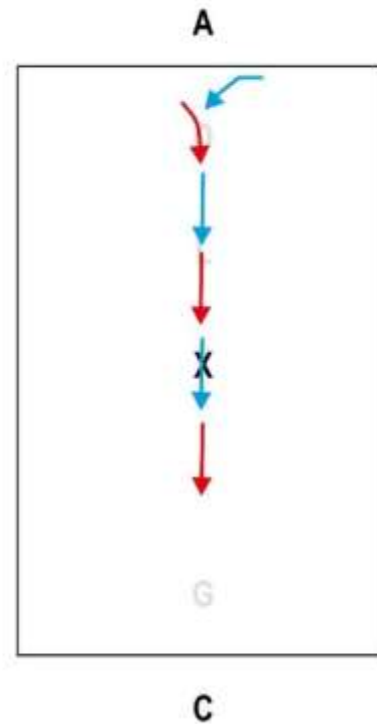
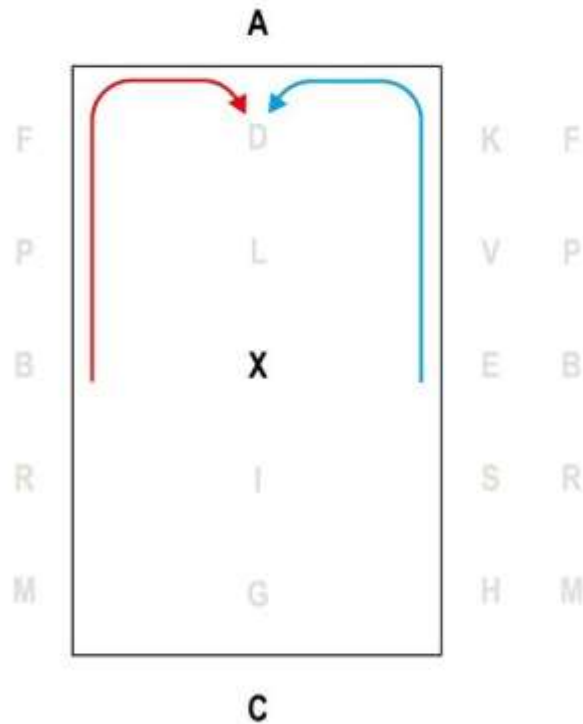

ROND

# La spirale

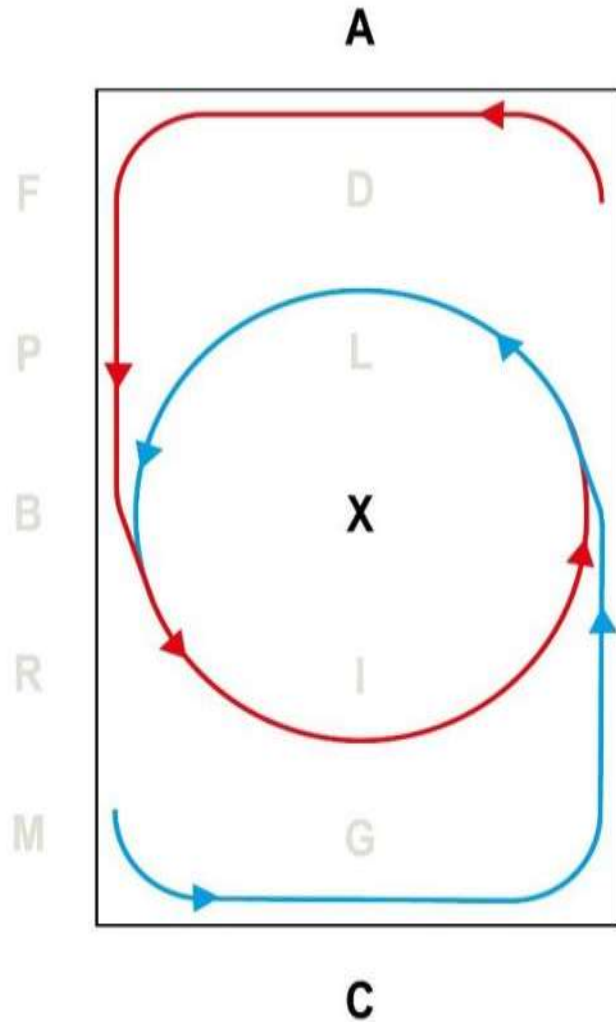

ROND

# Les boucles

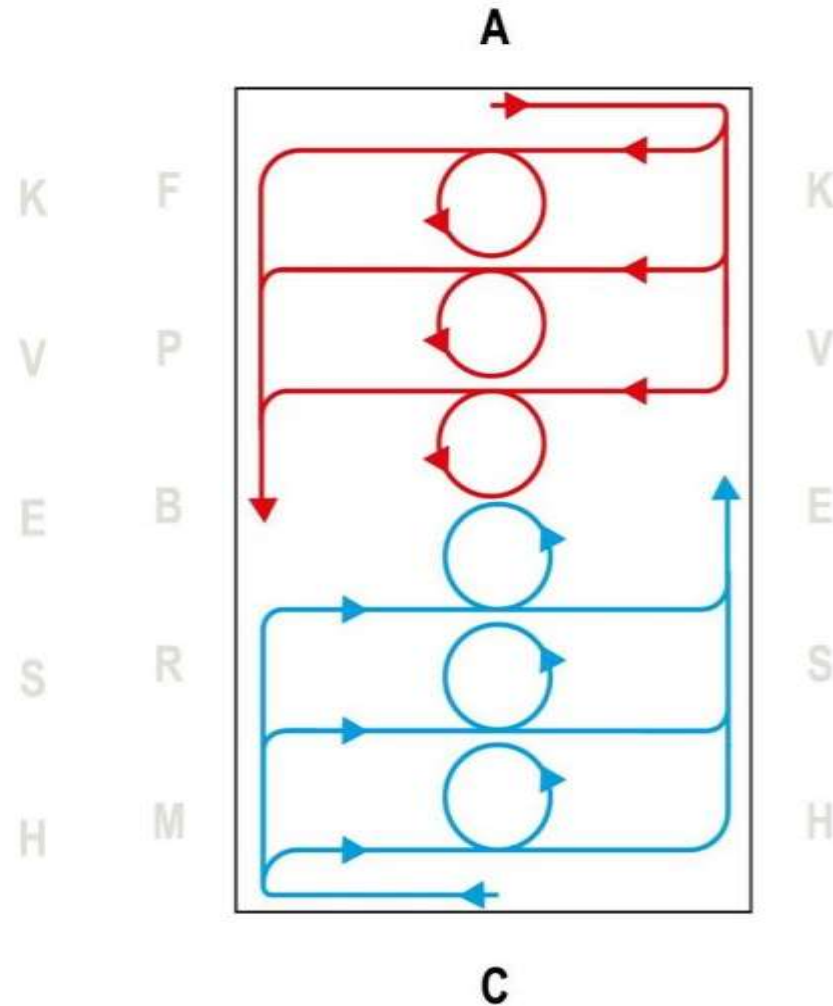

# La musique

Time Code	Action Allure
00 :00	Entrée
00 :13	Arrêt Salut
00 :18	Trot
01 :31	Pas
02 :24	Trot
02 :57	Galop
03 :33	Pas
03 :52	Trot
04 :16	Arrêt Salut

# 500 ans de Chambord

- ▶ L'événement **500 cavaliers pour les 500 ans de Chambord** a amené à prendre le thème de la Renaissance comme cas d'école pour ce Congrès
- ▶ Le CRE Centre Val de Loire a intégré un appel spectacles de clubs dans le projet pour lequel 10 clubs sont inscrits
- ▶ Les outils présentés ici sont testés en situation réelle dans le cadre des visites et réunions mises en place par le CRE

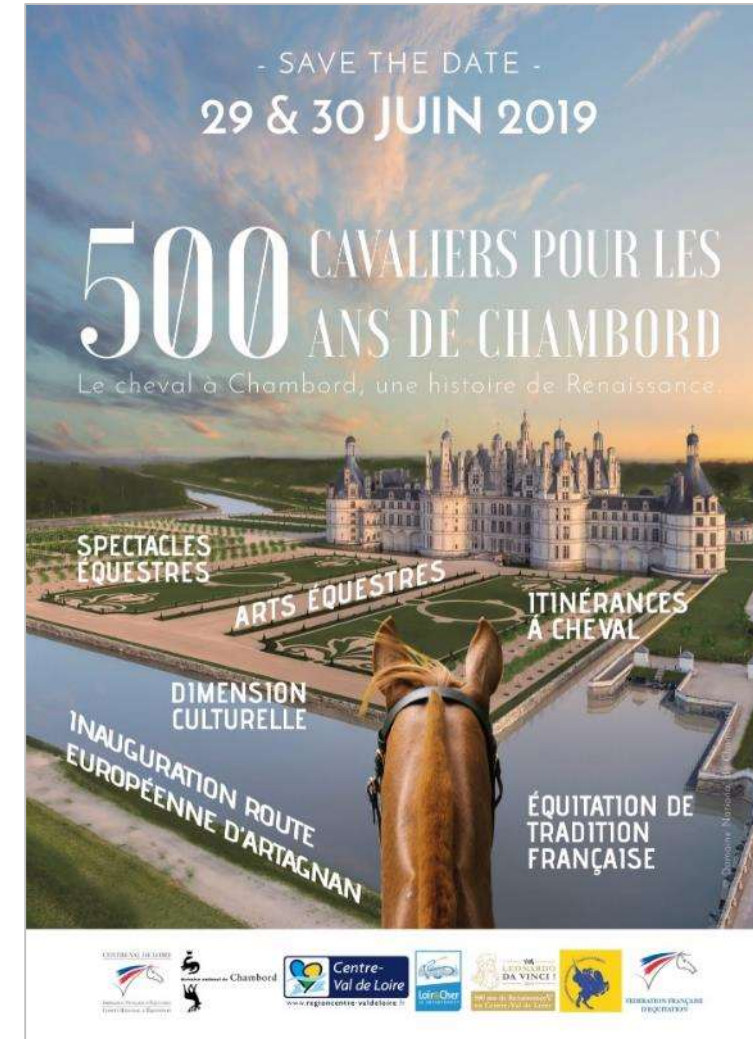



**PLACE A VOS  
QUESTIONS**



# Bienvenue



INTERVENTION DE  
JEAN-LOUIS LEGOUX

*Président de la Commission FFE  
Spectacles*

*Expert fédéral Spectacles*

► Les Brevets Fédéraux Spectacles  
Equestres Club



# LES BREVETS FÉDÉRAUX SPECTACLES ÉQUESTRES CLUB

- ▶ Les 3 niveaux
- ▶ Conditions de candidature
- ▶ Les UC du BFE SEC 1
- ▶ Les UC du BFE SEC 2
- ▶ Congrès et Formation



# Les 3 niveaux

- ▶ Le BFE SEC 1 s'adresse à ceux qui veulent optimiser leurs compétences à organiser des spectacles au club
- ▶ Le BFE SEC 2 s'adresse à ceux qui veulent organiser des rencontres de spectacles de clubs
- ▶ Le BFE SEC 3 correspond au niveau Expert Fédéral

NB : Il faut être titulaire du niveau 1 pour présenter le 2 et du niveau 2 pour présenter le 3

# Conditions de candidature

- ▶ Etre enseignant ou AAE
- ▶ S'inscrire et participer à la formation de 35h,
- ▶ Conserver ses attestations de formation (Avignon et CRE : valables 3 ans),
- ▶ Préparer son spectacle équestre de club pour présenter son examen...

Toute la réglementation est sur [ffe.com](http://ffe.com) / enseignant / Formation-continue

# Les 3 UC du BFE SEC niveau 1

1. Histoire et réglementation sur le spectacle équestre de club (QCM)
2. Présentation d'un numéro de spectacle de club suivi d'un entretien (10 minutes maximum)
3. Mémoire sur la faisabilité, l'organisation, la pédagogie et le budget du spectacle présenté

NB : Le projet peut être présenté en live ou en vidéo



# Les 2 UC du BFE SEC niveau 2

1. Organisation d'une rencontre ou d'un festival de spectacles équestres de club
2. Mémoire sur l'organisation de la rencontre ou festival de spectacles équestres de club suivi d'un entretien

NB : Le projet peut être présenté en live ou en vidéo



# Congrès et formation

- ▶ Le Congrès compte pour 20 heures dans la formation BFE SEC 1 ou 2
- ▶ Le complément de formation et les sessions d'examen sont organisés, comme pour tous les BFE, par les CRE
- ▶ Une intervention DTN vendredi précisera la suite à donner à cette première session de formation au Congrès

NB : prise en charge possible sous conditions par les OPCA





**PLACE A VOS  
QUESTIONS**

# Informations sur le Congrès



INTERVENTION DE  
DANIELLE LAMBERT

*Référente FFE*

*de la commission Spectacles*

- ▶ Les outils FFE Spectacles
- ▶ Poney Passion
- ▶ L'atelier spectacles de jeudi
- ▶ La suite de la journée





# LES OUTILS FFE SPECTACLE

- ▶ ***Guide Fédéral Spectacle Club*** en [Boutique](#)
- ▶ Pages ffe.com : Espace Club / [Spectacles](#)
- ▶ Page Facebook [Spectacle Equestre de Club](#)
- ▶ Espace Ressources / Activités / [Spectacle](#)
- ▶ Experts fédéraux
- ▶ [Collector](#) Ref N°3 : Jouer la carte spectacle
- ▶ BFE Spectacles Equestres Club
- ▶ Congrès Fédéral Avignon

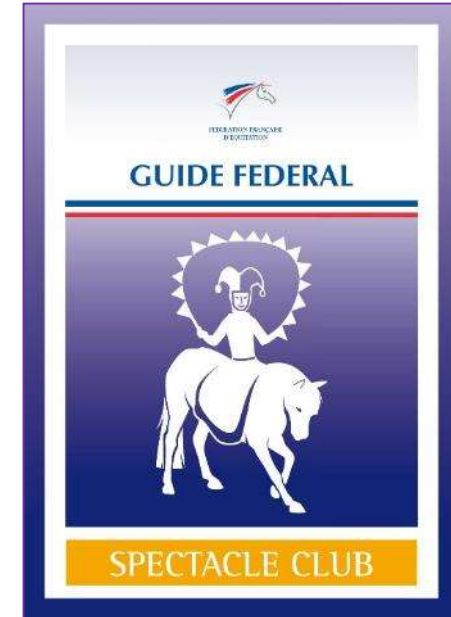

# PRÉSENTATION DE *PONEY PASSION*

- ▶ Les clubs de la région PACA présentent leur projet avant Noël à Vedène
- ▶ Les 10 meilleurs sont sélectionnés pour *Poney Passion*
- ▶ Le jury est composé d'un représentant par club qui ne vote pas pour son club
- ▶ Le vainqueur ouvre *Les Crinières d'Or* le dimanche après-midi
- ▶ *Poney Passion* a lieu Hall A à 14h
- ▶ Chaque groupe d'une dizaine de congressistes est animé par un expert fédéral et des candidats BFE SEC 2
- ▶ Le debriefing se fait sur place en petit groupe

# Présentation de l'atelier spectacles

**L'OBJECTIF EST DE MONTRER COMMENT ON PEUT ASSOCIER SES  
CAVALIERS À LA CONCEPTION CRÉATIVE**

- ▶ Trois temps : la parade, le carrousel, la fiction
- ▶ En groupe complet :
  - Présentations, explications et consignes et démonstrations
  - Présentation des propositions de chacun des 3 sous-groupes
- ▶ En 3 sous-groupes
  - Un temps de conception d'animations de parades
  - Un temps de conception de chorégraphie de carrousel
  - Un temps de conception d'un scénario de tableau de fiction

# Une année de spectacle au club

## La préparation

- ▶ 1<sup>er</sup> trimestre : préparer une grande parade pour Noël
- ▶ 2<sup>ème</sup> trimestre : préparer des carrousels pour les championnats
- ▶ 3<sup>ème</sup> trimestre : préparer des tableaux de fiction pour la fête de fin d'année

## La fête du club

1. Parade d'ouverture
2. 1<sup>er</sup> Carrousel
3. Parade de transition
4. Tableau de fiction
5. 2<sup>ème</sup> carrousel ou tableau
6. Parade finale

NB : Les cavaliers peuvent changer de costume pendant les autres numéros

## La suite de la journée

- ▶ Nous partons Hall H pour l'atelier Leçons de liberté
- ▶ Rendez-vous à côté dans ce Hall E pour le déjeuner au self
- ▶ Rendez-vous à 14 h Hall A avec votre chef de groupe pour *Poney Passion*



**Rendez-vous demain matin à 9h  
dans cette salle du Hall E pour la plénière**



**Merci de votre  
attention**

