

ATTELAGE



DOCUMENT DE TERRAIN

MANIABILITE & MANIABILITE COMBINEE



2. L double

Construction

Supports : 40 à 60 cm depuis le sol jusqu'au sommet de la barre.

Éléments: Doivent être indépendants
Parallèles ou perpendiculaires
En un seul ou plusieurs morceaux
Séparés de 20 à 40 cm.

Fanions : Chaque section est signalisée comme suit :
A = à moins de 20 cm de la porte d'entrée.
B = sur le sol ou suspendu aux barres
C = à moins de 20 cm de la porte de sortie.

Chevaux (cotes minimales en m)										
	Entrée	A1	A2	B	B1	B2	C	C1	C2	Sortie
Solo	3	5	9	4	10	9	4	9	5	4
Paire	3	5	9	4	10	9	4	9	5	4
Team, Tandem	4	5	10	5	10	9	5	10	5	5
Poneys (cotes minimales en m)										
	Entrée	A1	A2	B	B1	B2	C	C1	C2	Sortie
Solo	3	5	9	4	9	9	4	9	5	4
Paire	3	5	9	4	9	9	4	9	5	4
Team, Tandem	3	5	9	4	9	9	4	9	5	4

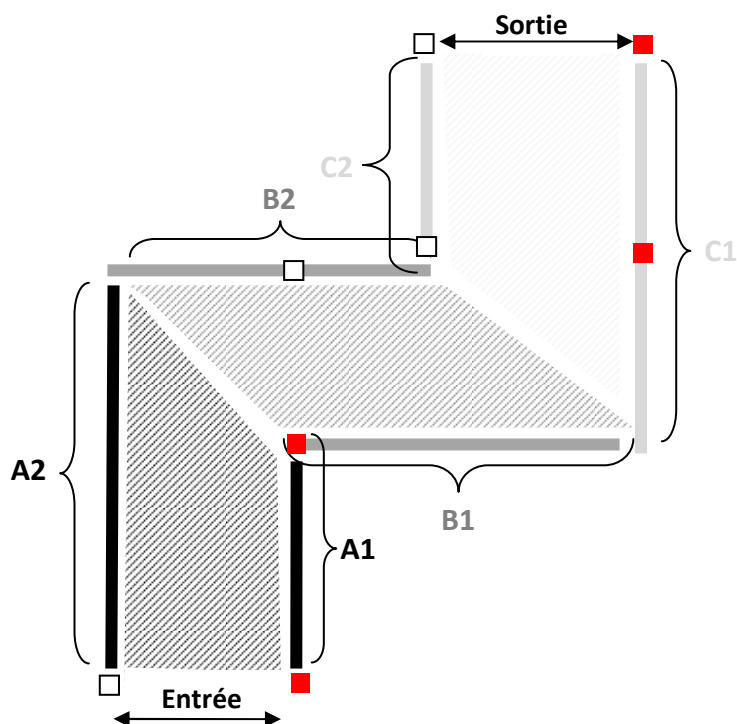

3. U simple

Construction

Supports : 40 à 60 cm depuis le sol jusqu'au sommet de la barre.

Éléments: Doivent être indépendants
Parallèles ou perpendiculaires
En un seul ou plusieurs morceaux
Séparés de 20 à 40 cm.

Fanions : Chaque section est signalisée comme suit :

A = à moins de 20 cm de la porte d'entrée.

B = sur le sol ou suspendu aux barres

C = à moins de 20 cm de la porte de sortie.

Chevaux (cotes minimales en m)							
	Entrée	A1	B	B1	B2	C1	Sortie
Solo	3	9	4	5	7	9	4
Paire	3	9	4	5	7	9	4
Team, Tandem	4	10	5	5	9	10	5
Poneys (cotes minimales en m)							
	Entrée	A1	B	B1	B2	C1	Sortie
Solo	2	8	3	5	5	8	3
Paire	3	9	4	5	7	9	4
Team, Tandem	3	9	4	5	7	9	4

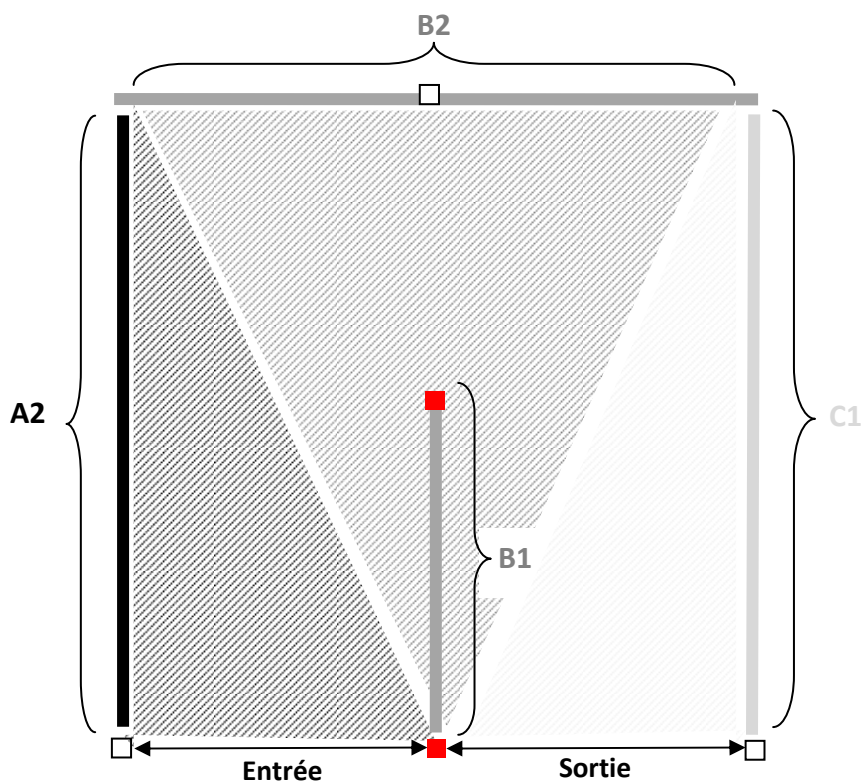

4. U double

Construction

Supports : 40 à 60 cm depuis le sol jusqu'au sommet de la barre.

Éléments: Doivent être indépendants
Parallèles ou perpendiculaires
En un seul ou plusieurs morceaux
Séparés de 20 à 40 cm.

Fanions : Chaque section est signalisée comme suit :

A = à moins de 20 cm de la porte d'entrée.

B, C = sur le sol ou suspendu aux barres

D = à moins de 20 cm de la porte de sortie

Chevaux (cotes minimales en m)										
	Entrée	A1	B	B1	B2	C	C1	C2	D1	Sortie
Solo	3	12	4	8	7	4	8	8	12	4
Paire	3	12	4	8	7	4	8	8	12	4
Team, Tandem	4	13	5	8	9	5	8	10	13	5
Poneys (cotes minimales en m)										
	Entrée	A1	B	B1	B2	C	C1	C2	D1	Sortie
Solo	2	9	3	6	5	3	6	6	9	3
Paire	3	12	4	8	7	4	8	8	12	4
Team, Tandem	3	12	4	8	7	4	8	8	12	4

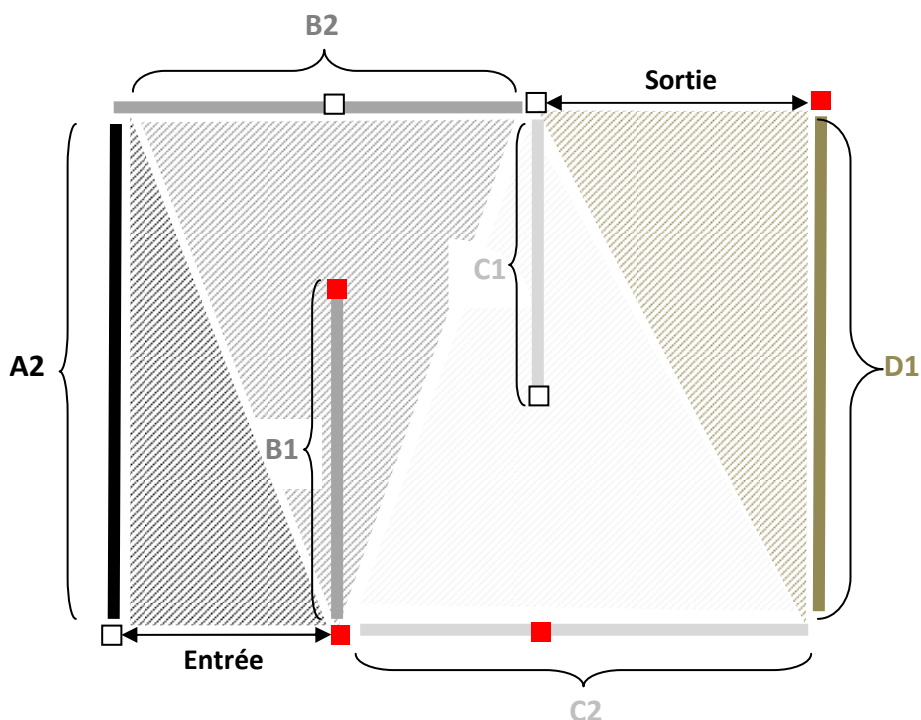

5. Boîte

Construction

Supports : 40 à 60 cm depuis le sol jusqu'au sommet de la barre.

Éléments: Doivent être indépendants
Parallèles ou perpendiculaires
En un seul ou plusieurs morceaux
Séparés de 20 à 40 cm.

Fanions : Chaque section est signalisée comme suit :

A = à moins de 20 cm de la porte d'entrée.

B, C = sur le sol ou suspendu aux barres

D = à moins de 20 cm de la porte de sortie

Chevaux (cotes minimales en m)									
	Entrée	A1	A2	B	B1	B2	C1	C2	Sortie
Solo	3	4	8	4	7	8	4	7	4
Paire	3	4	8	4	7	8	4	7	4
Team, Tandem	4	5	9	5	8	10	5	8	5
Poneys (cotes minimales en m)5									
	Entrée	A1	A2	B	B1	B2	C1	C2	Sortie
Solo	2	3	7	3	6	6	3	6	3
Paire	3	4	8	4	7	8	4	7	4
Team, Tandem	3	4	8	4	7	8	4	7	4

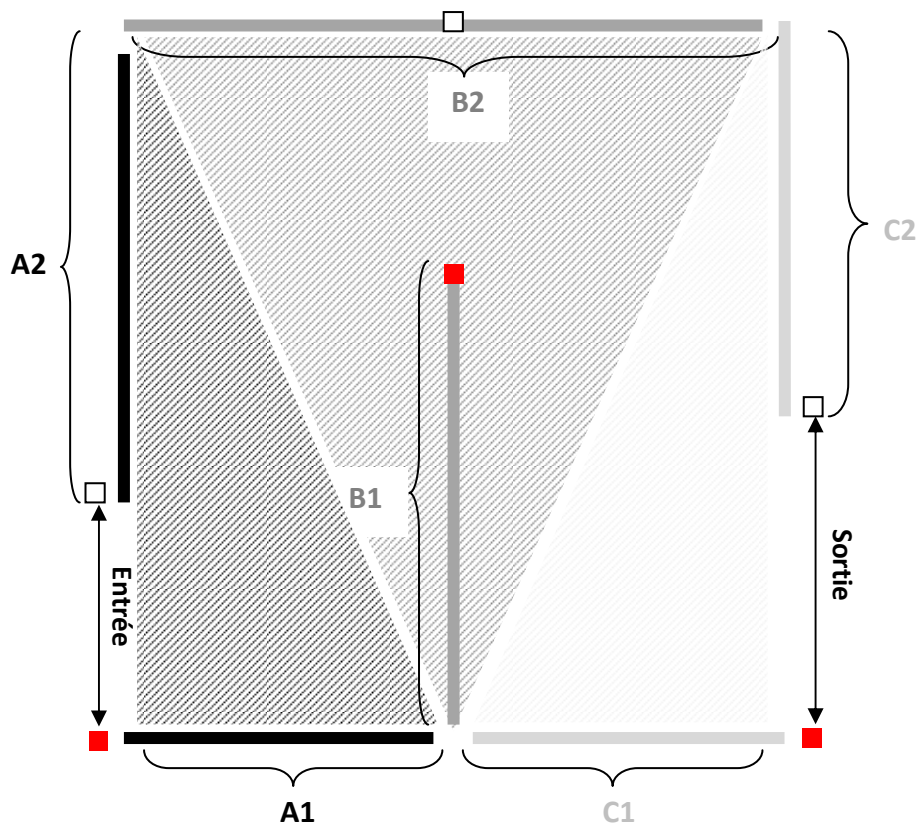

6. Boite double

Construction

Supports : 40 à 60 cm depuis le sol jusqu'au sommet de la barre.

Éléments: Doivent être indépendants
Parallèles ou perpendiculaires
En un seul ou plusieurs morceaux
Séparés de 20 à 40 cm.

Fanions : Chaque section est signalisée comme suit :

A = à moins de 20 cm de la porte d'entrée.

B, C = par des barres ou des panneaux au sol, de couleurs ou enrobés.

D = à moins de 20 cm de la porte de sortie

Chevaux (cotes minimales en m)												
	Entrée	A1	A2	B	B1	B2	C	C1	C2	D1	D2	Sortie
Solo	3	4	8	4	7	8	4	7	8	7	4	4
Paire	3	4	8	4	7	8	4	7	8	7	4	4
Team, Tandem	4	5	9	5	8	10	5	8	10	8	5	5
Poneys (cotes minimales en m)												
	Entrée	A1	A2	B	B1	B2	C	C1	C2	D1	D2	Sortie
Solo	2	3	8	3	7	6	3	7	6	7	3	3
Paire	3	4	8	4	7	8	4	7	8	7	4	4
Team, Tandem	3	4	8	4	7	8	4	7	8	7	4	4

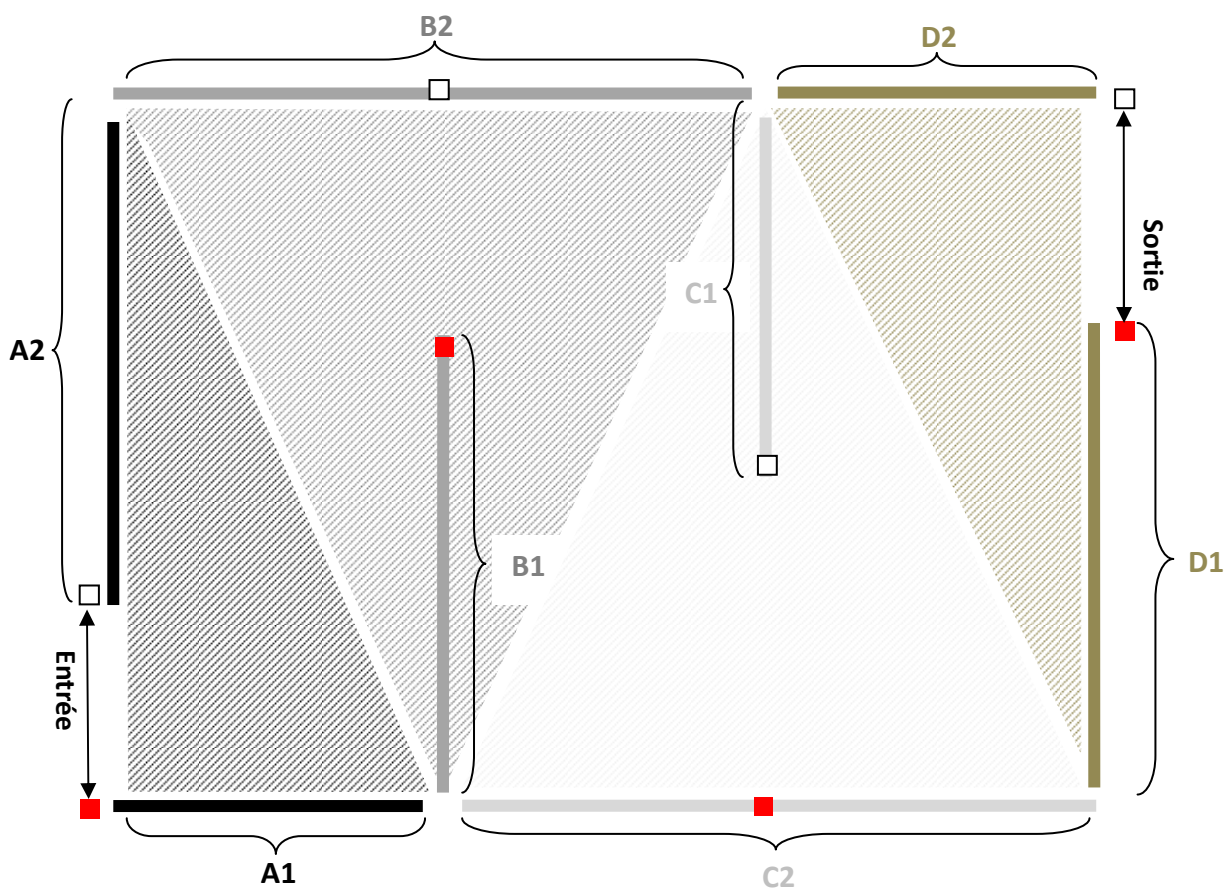

COMBINAISONS OUVERTES

1. Serpentine

Distance (X) en mètre, minimum entre les cônes (centre à centre)		
	Chevaux	Poneys
Solo	8	8
Paire	8	8
Team, Tandem	12	10

Les quilles sont alignées en ligne droite et les fanions sont placés du côté opposé.

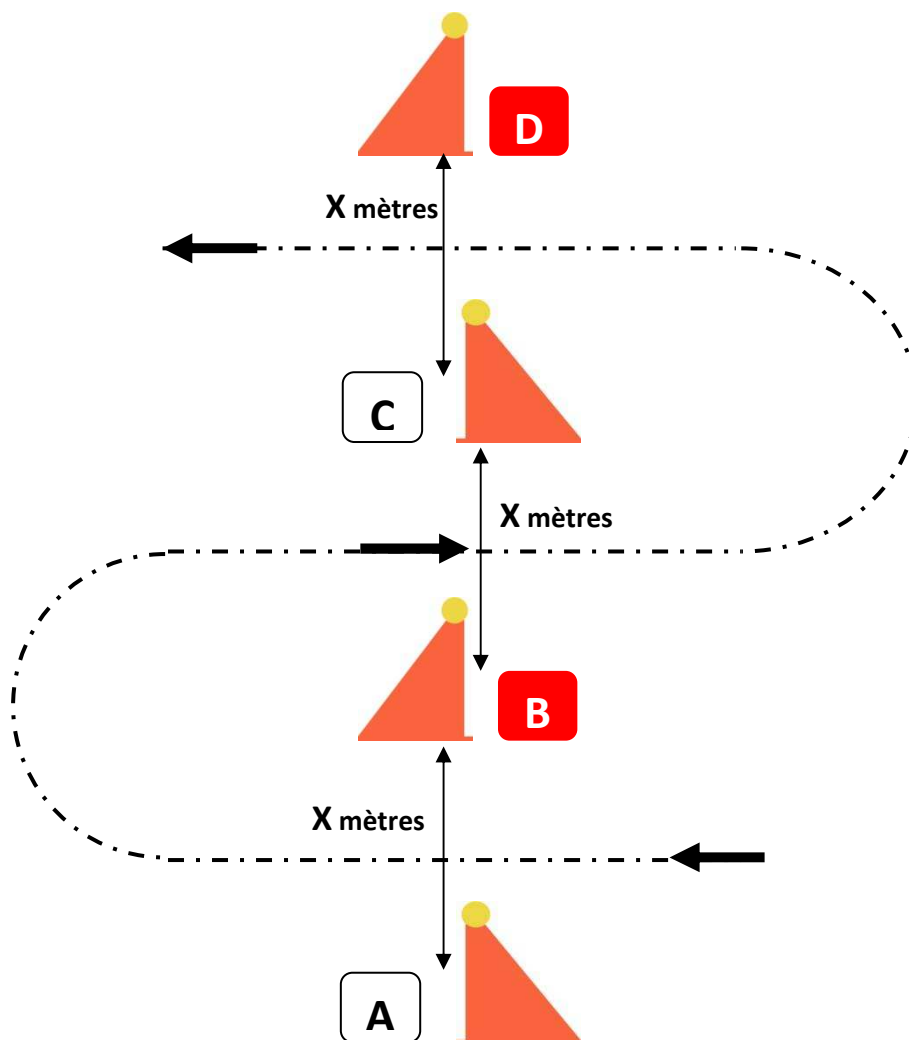

2. Zig Zag

Distances minimales entre les quilles (centre à centre)		
	Chevaux	Poneys
Solo	11	10
Paire	11	10
Team, Tandem	12	10

Les quilles de la ligne médiane doivent être alignées sur une droite, soit par le devant, le centre ou l'arrière des quilles (voir schéma ci dessus) et les fanions sont placés à moins de 15 cm.

Les quilles de la ligne médiane ne doivent pas être ajustées; ce sont les quilles extérieures qui sont placées à la largeur requise.

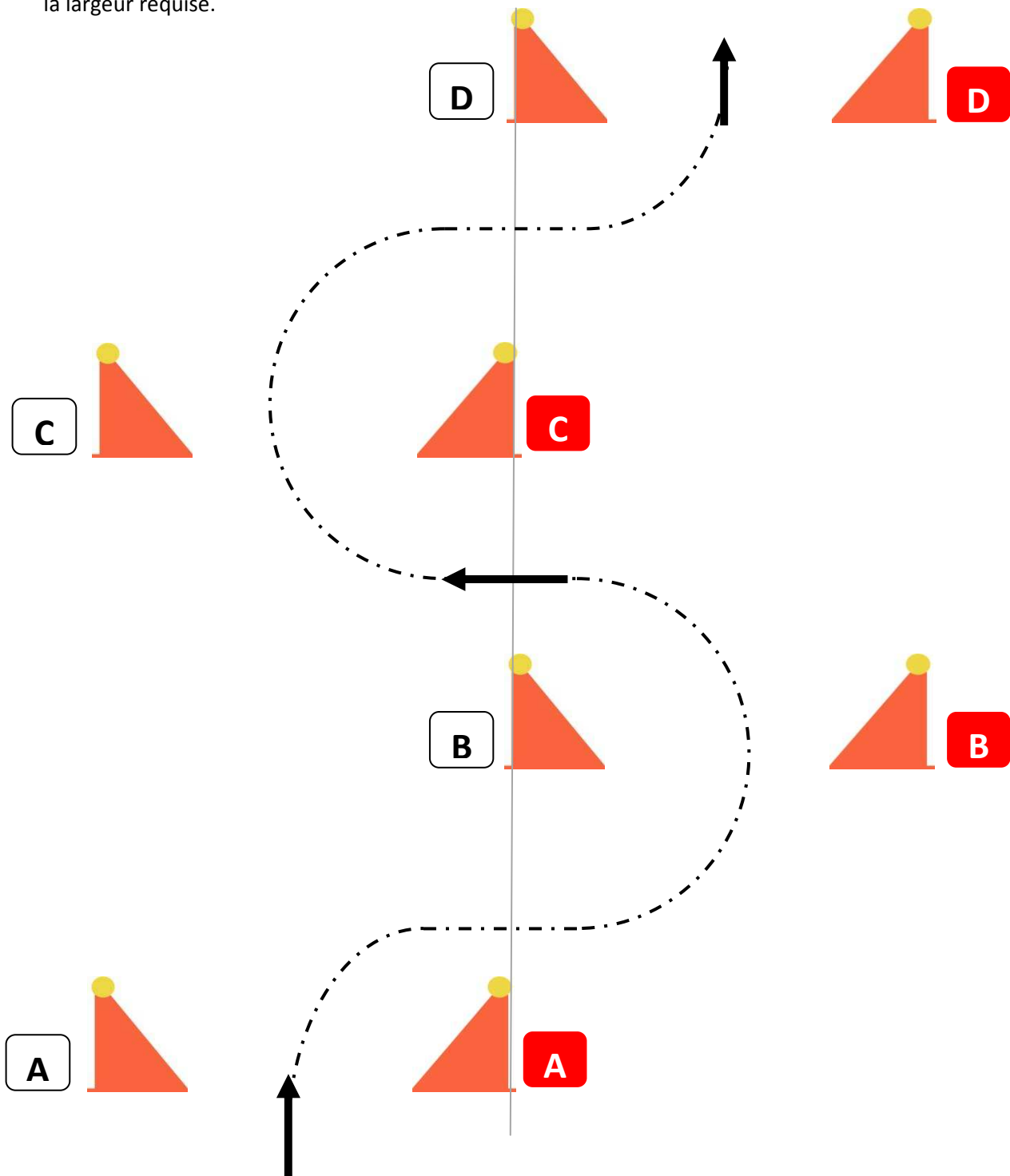

3. Pont

Dimensions: 10 m x 3 m; hauteur: 20 cm avec oreilles.

Quilles: elles sont requises à chaque extrémité adjacente au pont, avec les lettres A rouge et blanche à l'entrée et les lettres B rouge et blanche à la sortie. Écart constant de 2,50 m pour toutes les catégories.

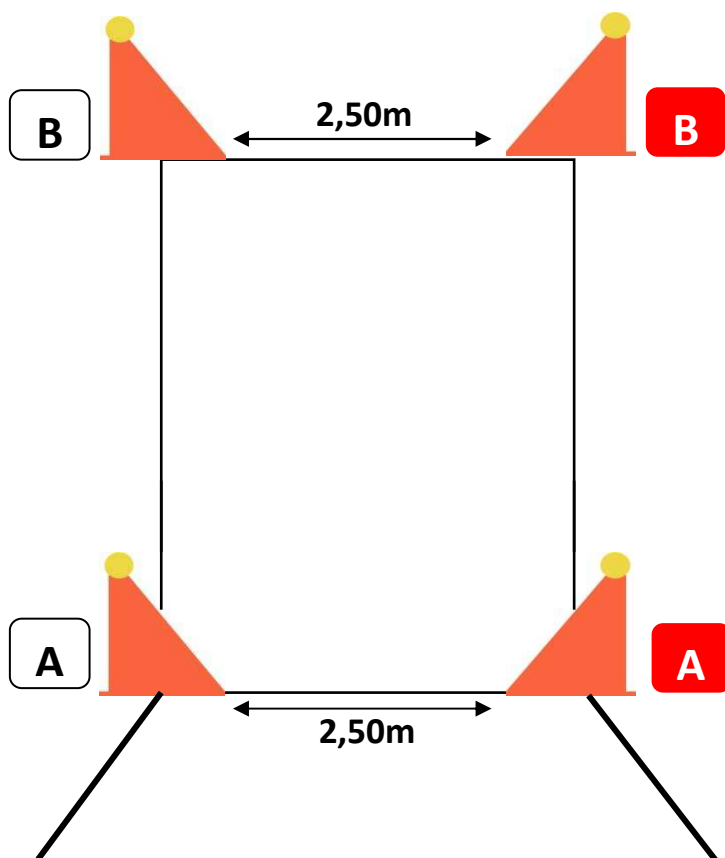

FEUILLE DE NOTATION ET TEMPS - MANIABILITE

CONCURRENT

TEMPS ACCORDE		TEMPS REALISE		DEPASSEMENT	
				NOMBRE	PENALITES
DEPASSEMENT DU TEMPS ACCORDE PAR SECONDE		0.5 POINT			
CHUTE D'1 OU DE 2 ELEMENTS DANS LE MEME OBSTACLE SIMPLE		3 POINTS			
FAIRE TOMBER UN ELEMENT D'UNE COMBINAISON, PAR ELEMENT		3 POINTS			
ELEMENT D'OBSTACLE RENVERSE, DEJA FRANCHI OU NON FRANCHI SANS GENE POUR LE PARCOURS		3 POINTS			
ELEMENT D'OBSTACLE RENVERSE AVANT LEUR ORDRE DE PASSAGE		3 POINTS +10SEC.			
ABSENCE DE FEUX OU CATADIOPTRES AMATEUR		5 POINTS			
TENUE INCOMPLETE OU NON CONFORME		5 POINTS			
NE PAS PRENDRE LE DEPART DANS LES 60SEC APRES LE SIGNAL DE DEPART		5 POINTS			
1 ^{ère} DESOBEISSANCE		5 POINTS			
EQUIPIER METTANT PIED A TERRE 1 ^{ère} FOIS		5 POINTS			
ABSENCE DE RECULEMENT SI VEHICULE SANS FREIN		10 POINTS			
EQUIPIER METTANT PIED A TERRE 2 ^{ème} FOIS		10 POINTS			
MONTRER UN OBSTACLE A SON PONEY/CHEVAL AVANT LE DEPART		10 POINTS			
ENTRER DANS LA CARRIERE SANS FOUET, LE PERDRE OU LE DEPOSER		10 POINTS			
2 ^{ème} DESOBEISSANCE		10 POINTS			
PRENDRE LE DEPART ET FRANCHIR UNE PORTE AVANT LA CLOCHE		10 POINTS ET NOUVEAU DEPART			
MENEUR METTANT PIED A TERRE A CHAQUE FOIS		20 POINTS			
EQUIPIER SE SERVANT DES GUIDES, DU FOUET OU DU FREIN		20 POINTS A CHAQUE FOIS			
EQUIPIER MENANT UN PONEY/CHEVAL DANS UN OBSTACLE (MISE PIED A TERRE COMPRISE)		20 POINTS			
3 ^{ème} DESOBEISSANCE		ELIMINATION			
EQUIPIER METTANT PIED A TERRE 3 ^{ème} FOIS		ELIMINATION			
ERREUR DE PARCOURS		ELIMINATION			
LIGNE DE DEPART OU D'ARRIVEE NON FRANCHIE		ELIMINATION			
DEPASSEMENT DU TEMPS LIMITE		ELIMINATION			
NE PAS S'ARRETER APRES UN 2 ^{ème} AVERTISSEMENT		ELIMINATION			
VEHICULE RENVERSE		ELIMINATION			
AIDE EXTERIEURE		ELIMINATION			
EQUIPIER INDIQUANT LE PARCOURS		ELIMINATION			
TOTAL					

PASSAGE DES PORTES EN MANIABILITE



FEUILLE DE NOTATION ET TEMPS – MANIABILITE COMBINEE

CONCURRENT

TEMPS ACCORDE

TEMPS REALISE

DEPASSEMENT

NOMBRE

PENALITES

DEPASSEMENT DU TEMPS ACCORDE PAR SECONDE	0.2 POINT		
CHUTE D'1 OU DE 2 ELEMENTS DANS LE MEME OBSTACLE SIMPLE	3 POINTS		
FAIRE TOMBER UN ELEMENT D'UNE COMBINAISON, PAR ELEMENT	3 POINTS		
ELEMENT D'OBSTACLE RENVERSE, DEJA FRANCHI OU NON FRANCHI SANS GENE POUR LE PARCOURS	3 POINTS		
ELEMENT D'OBSTACLE RENVERSE AVANT LEUR ORDRE DE PASSAGE	3 POINTS +10SEC.		
ABSENCE DE FEUX OU CATADIOPTRES AMATEUR	5 POINTS		
TENUE INCOMPLETE OU NON CONFORME	5 POINTS		
NE PAS PRENDRE LE DEPART DANS LES 60SEC APRES LE SIGNAL DE DEPART	5 POINTS		
1 ^{ère} DESOBEISSANCE	5 POINTS		
EQUIPIER METTANT PIED A TERRE 1 ^{ère} FOIS	5 POINTS		
ABSENCE DE RECULEMENT SI VEHICULE SANS FREIN	10 POINTS		
EQUIPIER METTANT PIED A TERRE 2 ^{ème} FOIS	10 POINTS		
MONTRER UN OBSTACLE A SON PONEY/CHEVAL AVANT LE DEPART	10 POINTS		
ENTRER DANS LA CARRIERE SANS FOUET, LE PERDRE OU LE DEPOSER	10 POINTS		
2 ^{ème} DESOBEISSANCE	10 POINTS		
PRENDRE LE DEPART ET FRANCHIR UNE PORTE AVANT LA CLOCHE	10 POINTS ET NOUVEAU DEPART		
MENEUR METTANT PIED A TERRE A CHAQUE FOIS	20 POINTS		
EQUIPIER SE SERVANT DES GUIDES, DU FOUET OU DU FREIN	20 POINTS A CHAQUE FOIS		
EQUIPIER MENANT UN PONEY/CHEVAL DANS UN OBSTACLE (MISE PIED A TERRE COMPRISE)	20 POINTS		
3 ^{ème} DESOBEISSANCE	ELIMINATION		
EQUIPIER METTANT PIED A TERRE 3 ^{ème} FOIS	ELIMINATION		
ERREUR DE PARCOURS	ELIMINATION		
LIGNE DE DEPART OU D'ARRIVEE NON FRANCHIE	ELIMINATION		
DEPASSEMENT DU TEMPS LIMITE	ELIMINATION		
NE PAS S'ARRETER APRES UN 2 ^{ème} AVERTISSEMENT	ELIMINATION		
VEHICULE RENVERSE	ELIMINATION		
AIDE EXTERIEURE	ELIMINATION		
EQUIPIER INDIQUANT LE PARCOURS	ELIMINATION		
PENALITES SPECIFIQUES POUR LES OBSTACLES DE MARATHON			
ERREUR RECTIFIEE	20 POINTS		
ERREUR NON RECTIFIEE	ELIMINATION		
FAIRE TOMBER UN ELEMENT TOMBANT	2 POINTS		
TOTAL			

PASSAGE DES PORTES



MANIABILITE

DISTANCE	VITESSE						DISTANCE	VITESSE					
	200 m/min	210 m/min	220 m/min	230 m/min	240 m/min	250 m/min		200 m/min	210 m/min	220 m/min	230 m/min	240 m/min	250 m/min
200 m	60 s	58 s	55 s	53 s	50 s	48 s	750 m	225 s	215 s	205 s	196 s	188 s	180 s
400 m	120 s	115 s	110 s	105 s	100 s	96 s	760 m	228 s	218 s	208 s	199 s	190 s	183 s
500 m	150 s	143 s	137 s	131 s	125 s	120 s	770 m	231 s	220 s	210 s	201 s	193 s	185 s
510 m	153 s	146 s	140 s	134 s	128 s	123 s	780 m	234 s	223 s	213 s	204 s	195 s	188 s
520 m	156 s	149 s	142 s	136 s	130 s	125 s	790 m	237 s	226 s	216 s	207 s	198 s	190 s
530 m	159 s	152 s	145 s	139 s	133 s	128 s	800 m	240 s	229 s	219 s	209 s	200 s	192 s
540 m	162 s	155 s	148 s	141 s	135 s	130 s	810 m	243 s	232 s	221 s	212 s	203 s	195 s
550 m	165 s	158 s	150 s	144 s	138 s	132 s	820 m	246 s	235 s	224 s	214 s	205 s	197 s
560 m	168 s	160 s	153 s	147 s	140 s	135 s	830 m	249 s	238 s	227 s	217 s	208 s	200 s
570 m	171 s	163 s	156 s	149 s	143 s	137 s	840 m	252 s	240 s	230 s	220 s	210 s	202 s
580 m	174 s	166 s	159 s	152 s	145 s	140 s	850 m	255 s	243 s	232 s	222 s	213 s	204 s
590 m	177 s	169 s	161 s	154 s	148 s	142 s	860 m	258 s	246 s	235 s	225 s	215 s	207 s
600 m	180 s	172 s	164 s	157 s	150 s	144 s	870 m	261 s	249 s	238 s	227 s	218 s	209 s
610 m	183 s	175 s	167 s	160 s	153 s	147 s	880 m	264 s	252 s	240 s	230 s	220 s	212 s
620 m	186 s	178 s	170 s	162 s	155 s	149 s	890 m	267 s	255 s	243 s	233 s	223 s	214 s
630 m	189 s	180 s	172 s	165 s	158 s	152 s	900 m	270 s	258 s	246 s	235 s	225 s	216 s
640 m	192 s	183 s	175 s	167 s	160 s	154 s	910 m	273 s	260 s	249 s	238 s	228 s	219 s
650 m	195 s	186 s	178 s	170 s	163 s	156 s	920 m	276 s	263 s	251 s	240 s	230 s	221 s
660 m	198 s	189 s	180 s	173 s	165 s	159 s	930 m	279 s	266 s	254 s	243 s	233 s	224 s
670 m	201 s	192 s	183 s	175 s	168 s	161 s	940 m	282 s	269 s	257 s	246 s	235 s	226 s
680 m	204 s	195 s	186 s	178 s	170 s	164 s	950 m	285 s	272 s	260 s	248 s	238 s	228 s
690 m	207 s	198 s	189 s	180 s	173 s	166 s	960 m	288 s	275 s	262 s	251 s	240 s	231 s
700 m	210 s	200 s	191 s	183 s	175 s	168 s	970 m	291 s	278 s	265 s	254 s	243 s	233 s
710 m	213 s	203 s	194 s	186 s	178 s	171 s	980 m	294 s	280 s	268 s	256 s	245 s	236 s
720 m	216 s	206 s	197 s	188 s	180 s	173 s	990 m	297 s	283 s	270 s	259 s	248 s	238 s
730 m	219 s	209 s	200 s	191 s	183 s	176 s	1 000 m	300 s	286 s	273 s	261 s	250 s	240 s
740 m	222 s	212 s	202 s	194 s	185 s	178 s	1 010 m	303 s	289 s	276 s	264 s	253 s	243 s

